

- Główne części:
1. Płyta dolna
 2. Płyta górna
 3. Ramki
 4. Wspornik poziomy
 5. Wspornik pionowy
 6. Ochrona powierzchni
 7. Kółko 2"
 8. Kółko z hamulcem 2"
 9. Panel boczny
 10. Drzwi przednie
 11. Drzwi tylne

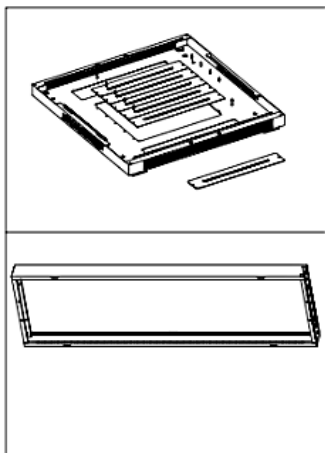

1. Umieść 2 ramki na stole

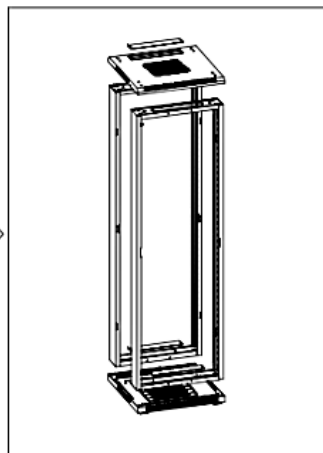

2. Do ramek przypasuj górną i dolną płytę. Zauważ, że górna płyta z dużym otworem z boku to tył szafy. Upewnij się, że odległość ramy wynosi 312/512/612/712 (głębokość szafy wynosi 600/800/900/1000).

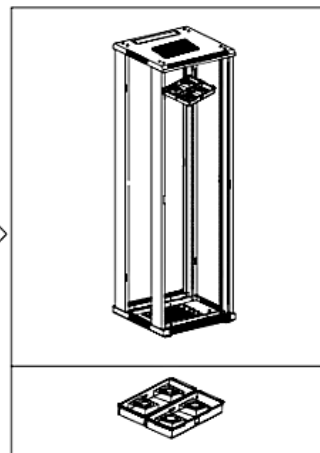

3. Dopasuj części tak, by rama, belka, płyta górna i płyta dolna były zamontowane wewnątrz dokręcając śruby 16x M8 i nakrętki.

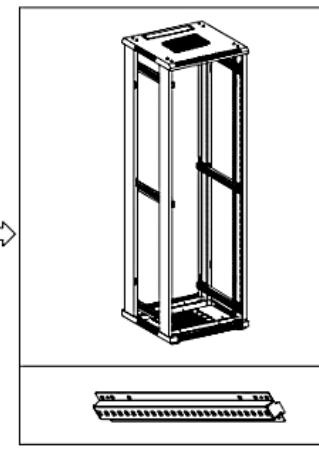

4. Za pomocą nakrętki i śruby M6*12 zamocuj kątownik montażowy na ramie przedniej i tylnej (dolna 27U w ilości 4szt, powyżej 32U w ilości 6szt). Na górnym i dolnym końcu kolumny należy pozostawić pusty kwadratowy otwór i zamontować kątownik montażowy z 4 nakrętkami, a następnie przygotować profil montażowy.

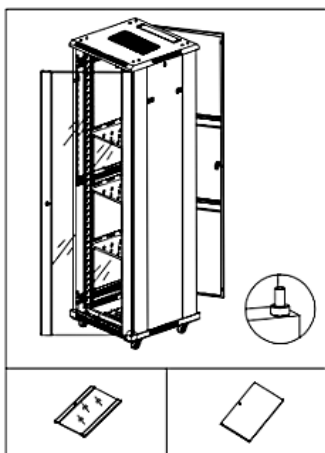

8. Zamontuj zatrzask drzwi szafy w dolnej części (tak jak na zdjęciu), następnie zamontuj przednie i tylne drzwi.
9. Zamocuj przewód uziemiający z przodu, z tyłu i na dole za pomocą nakrętki M6.

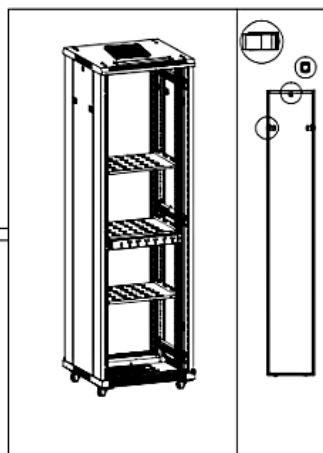

7. Wstaw panele boczne. Upewnij się czy zostały dobrze dopasowane i zatrzasknięte.

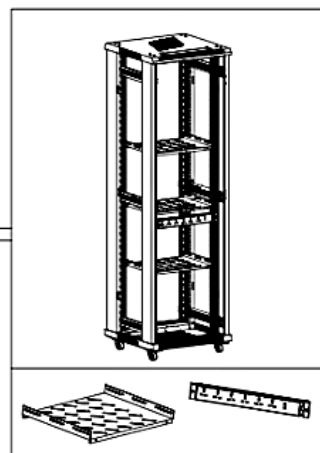

6. Użyj śrub 16x M5*8, przykręć 4 kółka.

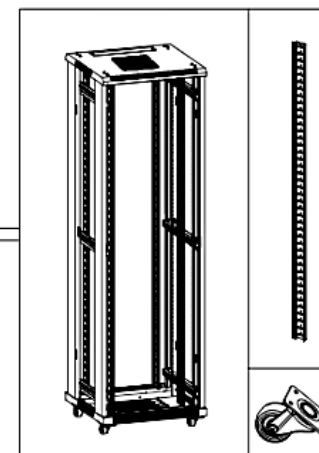

5. Użyj nakrętki i śrub M6*12 i przykręć je do 4 profili montażowych, a następnie sprawdź czy profil szerokości wynosi 19 cali oraz czy głębokość jest odpowiednia.