

## Roger Access Control System

# Instrukcja instalacji modułu dopasowującego PR-GP-BRD

Oprogramowanie firmowe: n/d

Wersja dokumentu: Rev. C



### WSTĘP

Moduł dopasowujący PR-GP-BRD znajduje swoje zastosowanie w przypadku występowania niezgodności interfejsów elektrycznych Wiegand 26-66bit i Magstripe pomiędzy urządzeniami ROGER a urządzeniami innych producentów.

### SCHEMATY PODŁĄCZENIA

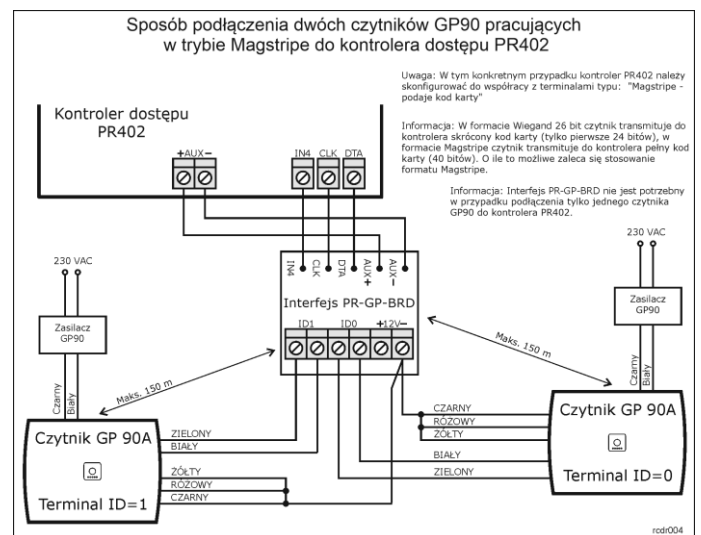
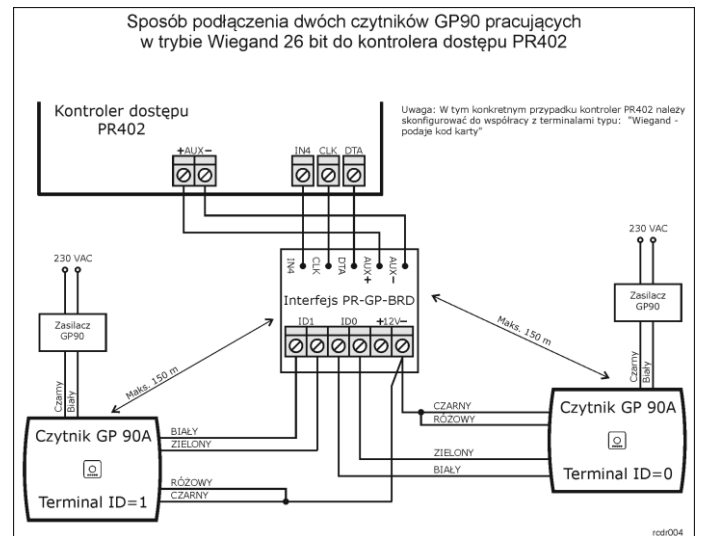
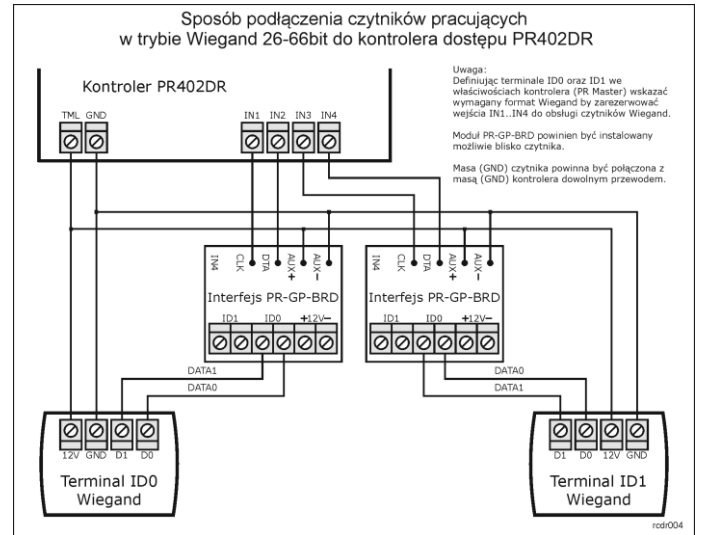
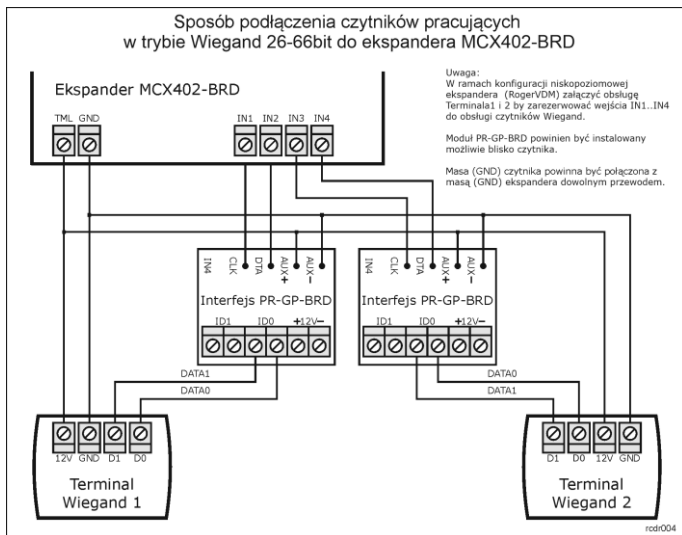
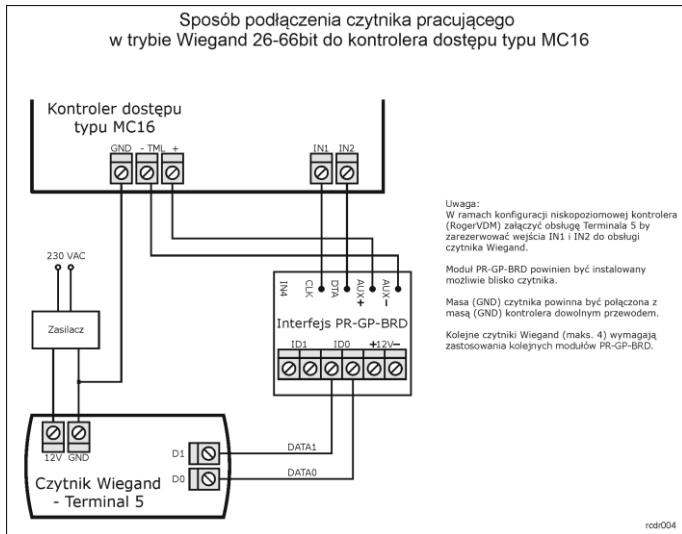

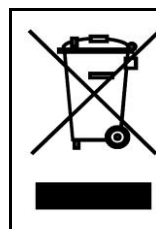
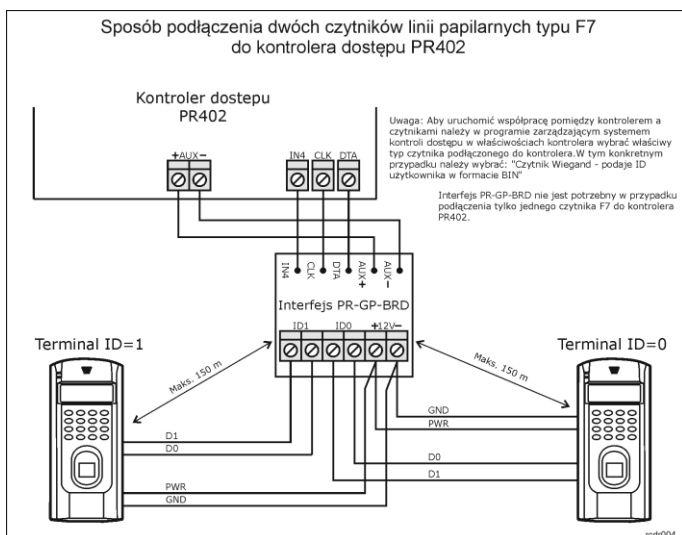
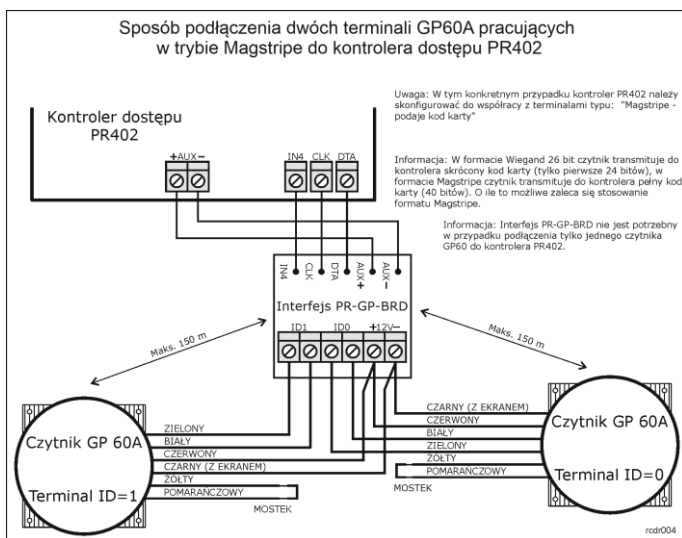
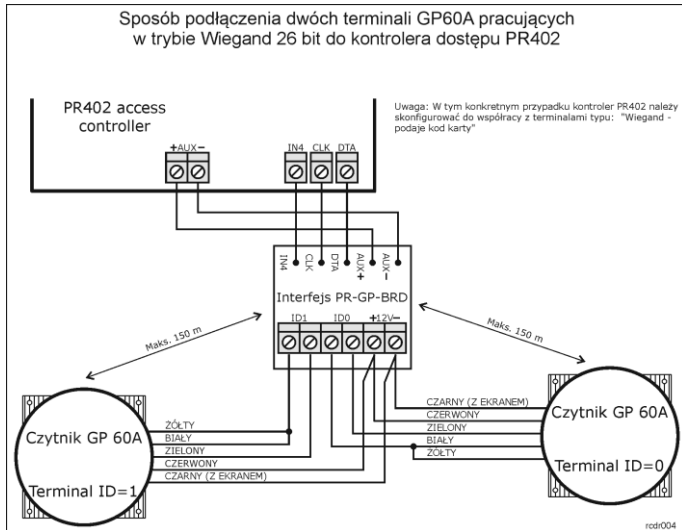

Symbol ten umieszczony na produkcie lub opakowaniu oznacza, że tego produktu nie należy wyrzucać razem z innymi odpadami gdyż może to spowodować negatywne skutki dla środowiska i zdrowia ludzi. Użytkownik jest odpowiedzialny za dostarczenie zużytego sprzętu do wyznaczonego punktu gromadzenia zużytych urządzeń elektrycznych i elektronicznych. Szczegółowe informacje na temat recyklingu można uzyskać u odpowiednich władz lokalnych, w przedsiębiorstwie zajmującym się usuwaniem odpadów lub w miejscu zakupu produktu. Gromadzenie osobno i recykling tego typu odpadów przyczynia się do ochrony zasobów naturalnych i jest bezpieczny dla zdrowia i środowiska naturalnego. Masa sprzętu podana jest w instrukcji.

**Kontakt:**  
**Roger Sp. z o. o. sp. k.**  
 82-400 Sztum  
 Gościszewo 59  
 Tel.: +48 55 272 0132  
 Faks: +48 55 272 0133  
 Pomoc techn.: +48 55 267 0126  
 Pomoc techn. (GSM): +48 664 294 087  
 E-mail: [biuro@roger.pl](mailto:biuro@roger.pl)  
 Web: [www.roger.pl](http://www.roger.pl)