

# Podręcznik użytkownika

## VIDOS duc

dwuprzewodowy wideodomofon cyfrowy



**S1301D**

montaż natynkowy



**S1401D**

montaż podtynkowy

**STACJA BRAMOWA DLA 2- ŻYŁOWEGO  
SYSTEMU WIDEODOMOFONOWEGO**

**INSTRUKCJA OBSŁUGI • SPECYFIKACJA TECHNICZNA**

W.20200402



# Spis treści

Charakterystyka systemu.....	1
Budowa stacji bramowej S1301D.....	2
Montaż stacji bramowej S1301D.....	3
Budowa stacji bramowej S1401D.....	4
Montaż stacji bramowej S1401D.....	5
Opis złącza głównego .....	6
Funkcje podstawowe .....	7
Programowanie stacji bramowej .....	7
Interkom .....	21
Schematy połączeń.....	22
Dobór okablowania.....	28
Dane techniczne .....	31
Karta gwarancyjna .....	32

# Charakterystyka systemu

System VIDOS  to nowoczesne rozwiązanie charakteryzujące się wyjątkową łatwością konfiguracji i samej instalacji. Podstawowe założenie takiego systemu to prostota podłączenia poprzez zastosowanie wyłącznie 2 żył bez polaryzacji. Rozbudowa o dodatkowe opcje odbywa się poprzez stosowanie dedykowanych modułów, które łączone są również 2 żyłami. Dzięki zastosowaniu sprawdzonych technik modulacji sygnału, przesłany obraz i dźwięk wyróżnia się bardzo dobrą jakością w każdym punkcie instalacji.

## PODSTAWOWE FUNKCJE SYSTEMU VIDOS DUO:

- Możliwość podłączenia do 4 stacji bramowych
- Maksymalnie 32 lokale w systemie w podstawowej konfiguracji ( *rozbudowa do 256 lokali z modułem M-3F* )
- Adresowany interkom pomiędzy monitorami
- 1 zasilacz dla całego systemu
- 2 żyłowe połączenia pomiędzy każdym punktem w całej instalacji
- Możliwość zastosowania kamer CCTV (standardowo 4 kamery CCTV)
- Moduł GSM jako opcjonalne rozwiązanie umożliwiające odbieranie rozmów na telefonie
- Odległość od stacji bramowej do najdalszego monitora - 150m z możliwością zwiększenia zasięgu do 300m przez zastosowanie modułu
- Możliwość sterowania oświetleniem

## WAŻNE !

Zanim przystąpisz do montażu i użytkowania urządzenia prosimy o dokładne zapoznanie się z niniejszą instrukcją obsługi . Jeżeli pojawią się jakakolwiek problemy ze zrozumieniem jej treści prosimy o kontakt ze sprzedawcą urządzenia lub importerem. Samodzielny montaż urządzenia i jego uruchomienie jest możliwe pod warunkiem posiadania podstawowej wiedzy z zakresu elektroniki oraz używania odpowiednich narzędzi. Niemniej zalecane jest dokonywanie montażu urządzenia przez wykwalifikowany personel. Producent nie odpowiada za uszkodzenia mogące wyniknąć z nieprawidłowego montażu czy eksploatacji urządzenia, oraz z dokonywania samodzielnych napraw i modyfikacji.

# Opis i budowa stacji bramowej

**S1301D** - jednoabonentowa stacja bramowa z wbudowanym zamkiem szyfrowym umożliwiającym otwieranie wejścia za pomocą kodu. Montaż natynkowy.

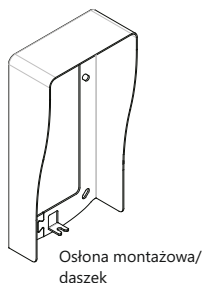
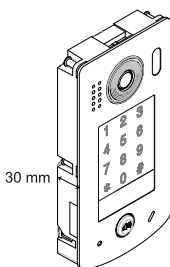
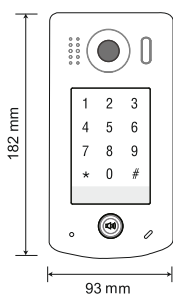

## INSTRUKCJA MONTAŻU:

1. Wykorzystując otwory w daszku, naznacz punkty na wkręty montażowe. Wywierć otwory w naznaczonych miejscach i zamocuj kołki montażowe. Wywierć odpowiedni otwór na przewody.
2. Po zamontowaniu daszka ochronnego przeprowadź przez otwór wszystkie przewody (BUS, rygiel) i podłącz do stacji bramowej zgodnie ze schematem. Przed zamknięciem panelu możesz umieścić opis w podświetlanym szyldzie na nazwisko
3. Zamknij stację bramową łącząc moduł główny z daszkiem ochronnym.
4. Przykręć dolną śrubę zabezpieczającą.

### **WAŻNE!**

- Zalecana wysokość montażu stacji bramowej : 145-160cm
- Kąt widzenia obiektywu w stacjach bramowych wynosi 170 stopni

# Montaż stacji bramowej

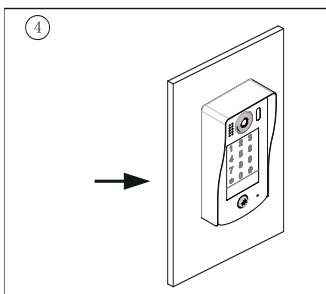
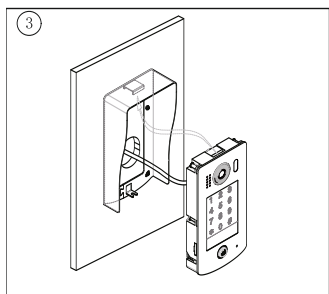
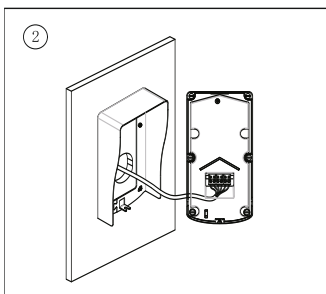
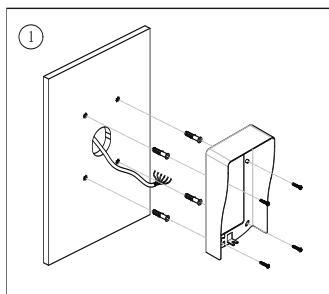

## MONTAŻ SZYLDU NA NAZWISKO

- Poluzuj dolną śrubę zabezpieczającą
- Uchyl moduł główny oddzielając go od daszka ochronnego
- Wsuń emblemat (plastikowy element ukryty pod srebrną naklejką)
- W wysuniętym emblemacie umieść kartkę z treścią, wsuń emblemat na swoje miejsce i zamknij stację bramową.
- Pamiętaj o przykręceniu śruby zabezpieczającej.

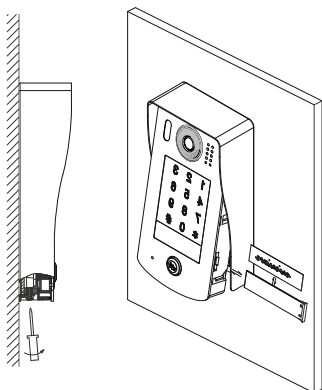

# Opis i budowa stacji bramowej

**S1401D** - jednoabonentowa stacja bramowa z wbudowanym zamkiem szyfrowym umożliwiającym otwieranie wejścia za pomocą kodu. Montaż podtynkowy.

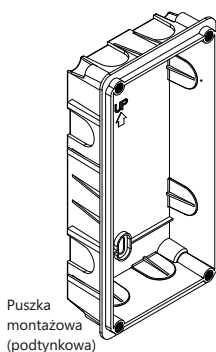
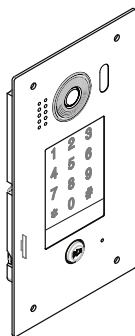
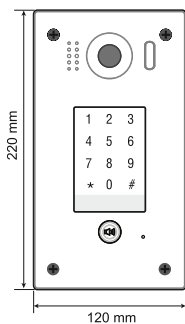

## INSTRUKCJA MONTAŻU:

1. Wytnij w ścianie odpowiednich wymiarów otwór i umieść w nim puszkę podtynkową
2. Przeprowadź przez otwór wszystkie przewody (BUS, zasilanie, rygiel) i podłącz do stacji bramowej zgodnie ze schematem. Przed zamontowaniem panelu możesz umieścić opis w podświetlanym szyldzie na nazwisko (szczegółowy schemat poniżej).
3. Zamocuj przedni panel do puszki podtynkowej używając do tego śrub dostarczonych w zestawie.

### **WAŻNE!**

- Zalecana wysokość montażu stacji bramowej : 145-160cm
- Kąt widzenia obiektywu w stacjach bramowych wynosi 170 stopni

## Montaż stacji bramowej

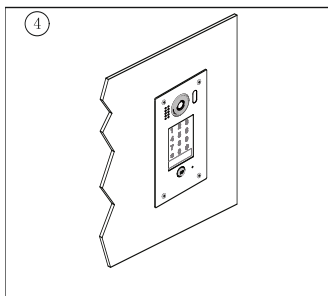
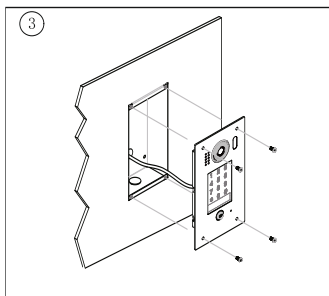
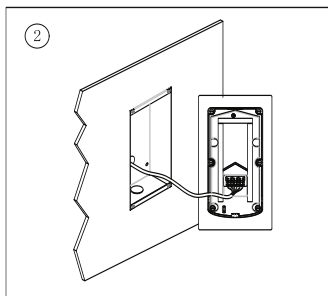
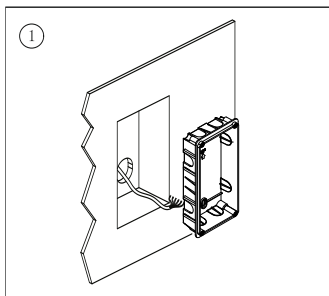

### MONTAŻ SZYLDU NA NAZWISKO

- Odkręć śruby mocujące panel przedni i wysuń go z puszkii podtynkowej
- Wyjmij emblemat (plastikowy element z boku osłony ukryty pod srebrną naklejką)
- W wysuniętym emblemacie umieść kartkę z treścią, wsuń element na swoje miejsce i szczelnie zaklej naklejką
- Przymocuj ponownie stację bramową do puszkii.

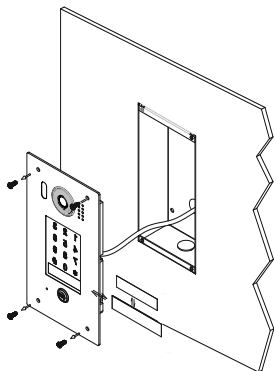



## Opis złącza głównego

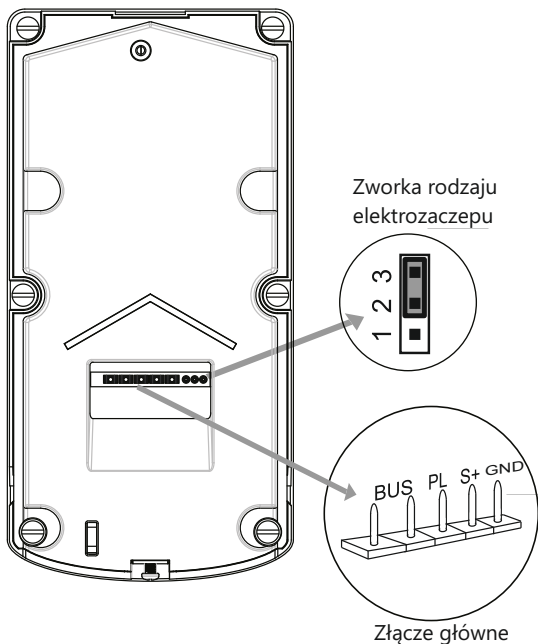

- Zwórka rodzaju rygla – ustawienie w zależności od typu rygla i jego zasilania
- Złącze główne – do połączenia kasety z 2-żyłową szyną systemu oraz rygłem.

### OZNACZENIE PINÓW

- **BUS**: połączenie z szyną 2-żyłową, brak polaryzacji,
- **PL**: Zasilacz (+) / dodatkowy przycisk zwalniania rygla
- **S+**: rygiel (+)
- **GND**: rygiel (-)

## Funkcje podstawowe

### Nawiązywanie połączenia

Aby połączyć się z lokalem przyciśnij przycisk wywołania na stacji bramowej. Łączenie sygnalizuje dźwięk w panelu.

### PRZERWANIE POŁĄCZENIA

W trakcie nawiązywania połączenia, aby zakończyć wybierz  (fabrycznie). Połączenie zostanie odrzucone.

### OTWIERANIE WEJŚCIA ZA POMOCĄ KODU

Po wpisaniu na klawiaturze numerycznej prawidłowego kodu użytkownika (o długości 1~12 cyfr) i zatwierdzeniu poprzez wybranie  (fabrycznie), usłyszysz dźwięk a podświetlenie klawiatury zmieni kolor zgodnie z ustawieniami. Rygiel elektromagnetyczny sterujący wejściem na posesję zostanie zwolniony.

Maksymalny dozwolony czas na wprowadzenie cyfry kodu wynosi 10 s. Jeśli czas ten zostanie przekroczony, uprzednio wprowadzona część kodu zostanie zignorowana przez system.

### BŁĘDNY KOD

W przypadku wprowadzenia błędnego kodu, należy użyć klawisza kasowania  (fabrycznie), następnie wprowadzić kod ponownie prawidłowy kod. W przypadku wprowadzenia nieprawidłowego kodu, głośnik wygeneruje trzy krótkie dźwięki.

## Programowanie stacji bramowej

Każde programowanie stacji bramowej odbywa się w trybie administracyjnym i wymaga zalogowania się poprzez wprowadzenie kodu administratora. Fabrycznie ustawiony kod to : **1234**. Programowanie poszczególnych opcji odbywa się poprzez wpisywanie określonych komend przypisanych do danej funkcji. Zmieniając kilka funkcji jednocześnie nie musisz opuszczać trybu programowania, możesz wprowadzać kolejne komendy.

Po zakończeniu edycji wyjdź z trybu programowania wybierając 

### WAŻNE!

ustawienia fabryczne określają pewne stałe funkcje klawiatury

 - Kasuj, wyjdź, opuść funkcję.

 - Zatwierdź, wejdź

Możesz zamienić działanie funkcji tych klawiszy w trybie programowania. Każdą zmianę funkcji zatwierdź wybierając . Jeżeli w ciągu 10 s. po wprowadzeniu ostatniej cyfry nie zatwierdzisz zmiany, system zignoruje tę operację.

# Programowanie stacji bramowej c.d.

## Lista dostępnych ustawień

Nr	Funkcja	Kod funkcji	Zakres ustawień	Ustawienie domyślne
1	Reset wszystkich ustawień	00	-	-
2	Zmiana kodu administratora	01	1-12 cyfr od 0-9	1234
3	Czas podświetlania klawiatury	02	10 - 99 sekund	10 sekund
4	Czas otwarcia elektrozaczełu	03	1 - 99 sekund	1 sekunda
5	Tryb zwalniania elektrozaczełu	04	0 - zwykły 1 - rewersyjny	0 - zwykły
6	Włączenie / wyłączenie dźwięków operacji	05	0 - włączone 1 - wyłączone	0 - włączone
7	Reset kodów dostępu użytkowników	06	-	-
8	Ustalenie działania klawiszy * #	07	0 - normalne 1 - odwrócone	0 - normalne
9	Dźwięk wywołania w stacji bramowej	08	0 - systemowy 1 - komunikat głos.	0 - dźwięki systemowe
10	Głośność dźwięków stacji	09	od 0 do 9	3
11	Ustawienie czułości mikrofonu	10	od 0 do 9	7
12	Regulacja głośności głośnika	11	od 0 do 9	4
13	Ustaw adres stacji bramowej	12	od 0 do 3	0
14	Ustawienie oświetlenia nocnego	13	od 0 do 5	4
15	Kod jednorazowy dla wejścia 1	18	1-12 cyfr od 0-9	—
16	Kod jednorazowy dla wejścia 2	19	1-12 cyfr od 0-9	—
17	Kod dostępu dla wejścia 1	20-59	1-12 cyfr od 0-9 Maks. 40 kodów	—
18	Kod dostępu dla wejścia 2	60-99	1-12 cyfr od 0-9 Maks. 40 kodów	—
19	Tryb pracy	100	1 - jednolokatorski 0 - wielolokatorski	1 jednolokatorski
20	Ustawianie adresu lokalu dla stacji bramowej	101	00-31	00
21	Kolor podświetlenia klawiatury	102	od 0 do 2	0
22	Czułość klawiatury	103	od 0 do 5	3

# Programowanie stacji bramowej c.d

Poniżej szczegółowo opisane są poszczególne operacje zmieniające ustawienia. Każda zmiana jest potwierdzona zmiennym kolorem podświetlenia klawiatury oraz sygnałem dźwiękowym w stacji bramowej

Wprowadź kod administratora  
Domyślnie [ 1 2 3 4 ] +[#]

Kolor podświetlenia  
klawiatury  
BIAŁY

Dźwięk Beep+, Beep

## 1. Reset wszystkich ustawień

Wprowadź kod funkcji  
00+#

Kolor podświetlenia klawiatury  
ZIELONY

Dźwięk Beep+, Beep

Wprowadź cyfry  
1234+[#]

Kolor podświetlenia klawiatury  
ZIELONY → BIAŁY

Dźwięk Beep+

- Po wybraniu klawisza **\*** (gwiazdka) opuszczasz tryb programowania. Głośnik generuje dźwięk i klawiatura podświetla się na kolor trybu czuwania.
- Jeżeli w ciągu 10 sekund nie zostanie wciśnięty żaden klawisz, system opuści tryb programowania automatycznie.
- W przypadku wprowadzenia błędnej komendy, urządzenie wygeneruje dźwięk a klawiatura podświetli się kolorem czerwonym.

- Wszystkie ustawienia zostają przywrócone do wartości fabrycznych.
- Po włączeniu zasilania, następuje automatyczny test stacji bramowej. W tym czasie miga podświetlenie klawiatury i edycja funkcji jest zablokowana. Po zakończeniu testu podświetlenie wraca do trybu podstawowego, głośnik generuje długi, pojedynczy dźwięk

## 2. Zmiana kodu administratora (fabrycznie 1234)

Wprowadź kod funkcji  
01+#

Kolor podświetlenia klawiatury  
ZIELONY

Dźwięk Beep+, Beep

Wprowadź nowy kod  
od 1 do 12 cyfr + [#]

Kolor podświetlenia klawiatury  
ZIELONY → BIAŁY

Dźwięk Beep+

Powrót podświetlenia  
klawiatury do trybu  
podstawowego

Dźwięk Beep, Beep +

Kod administratora może się składać z 1-12 cyfr. Kody użytkowników muszą się różnić od kodu administratora. Przed rozpoczęciem programowania zalecamy zmianę fabrycznego kodu na swój własny.

# Programowanie stacji bramowej c.d.

Wprowadź kod administratora  
Domyślnie [ 1 2 3 4 ] +[#]

Kolor podświetlenia  
klawiatury  
BIAŁY

Dźwięk Beep+, Beep

## 3. Czas podświetlenia klawiatury (fabrycznie 10s)

Wprowadź kod funkcji  
**02+#**

Kolor podświetlenia klawiatury  
ZIELONY

Dźwięk Beep+, Beep

## 4. Czas otwarcia elektrozaczepu (fabrycznie 1s)

Wprowadź kod funkcji  
**03+#**

Kolor podświetlenia klawiatury  
ZIELONY

Dźwięk Beep+, Beep

Wprowadź nowy czas  
od 10 do 99 + [#]

Kolor podświetlenia klawiatury  
ZIELONY → BIAŁY

Dźwięk Beep+

Wprowadź nowy czas  
od 01 do 99 + [#]

Kolor podświetlenia klawiatury  
ZIELONY → BIAŁY

Dźwięk Beep+

- Po wybraniu klawisza **\*** (gwiazdka) opuszczasz tryb programowania. Głośnik generuje dźwięk i klawiatura podświetla się na kolor trybu czuwania.
- Jeżeli w ciągu 10 sekund nie zostanie wciśnięty żaden klawisz, system opuści tryb programowania automatycznie.
- W przypadku wprowadzenia błędnej komendy, urządzenie wygeneruje dźwięk a klawiatura podświetli się kolorem czerwonym.

Powrót podświetlenia  
klawiatury do trybu  
podstawowego

Dźwięk Beep, Beep +

Po ustawieniu czasu podświetlenia klawiatury na 00, będzie ona podświetlona przez cały czas. Ustawienie czasu podświetlenia na wartość 10-99, określa czas świecenia zgodny z ustawioną wartością w sekundach. Podświetlenie uruchamiane jest dotknięciem panelu wybierania.

Czas otwarcia rygła można ustawiać również z poziomu monitora. W sytuacji gdy zadane zostaną różne wartości (w stacji bramowej i monitorze) obowiązuje to, które zostało wprowadzone jako ostatnie.

# Programowanie stacji bramowej c.d.

Wprowadź kod administratora  
Domyślnie [ 1 2 3 4 ] +[#]

Kolor podświetlenia  
klawiatury  
BIAŁY

Dźwięk Beep+, Beep

## 5. Tryb zwalniania elektrozaczepek (fabrycznie zwykły)

Wprowadź kod funkcji  
**04+#**

Kolor podświetlenia klawiatury  
ZIELONY

Dźwięk Beep+, Beep

0- rygiel normalny  
1 - rygiel rewersyjny  
Zatwierdź [#]

Kolor podświetlenia klawiatury  
ZIELONY → BIAŁY

Dźwięk Beep+

- Po wybraniu klawisza **\*** (gwiazdka) opuszczasz tryb programowania. Głośnik generuje dźwięk i klawiatura podświetla się na kolor trybu czuwania.
- Jeżeli w ciągu 10 sekund nie zostanie wciśnięty żaden klawisz, system opuści tryb programowania automatycznie.
- W przypadku wprowadzenia błędnej komendy, urządzenie wygeneruje dźwięk a klawiatura podświetli się kolorem czerwonym.

- Tryb otwarcia rygla można ustawiać również z poziomu monitora. W sytuacji gdy zadane zostaną różne wartości (w stacji bramowej i monitorze) obowiązuje to, które zostało wprowadzone jako ostatnie.

## 6. Włączenie/wyłączenie dźwięków operacji (fabrycznie włączone)

Wprowadź kod funkcji  
**05+#**

Kolor podświetlenia klawiatury  
ZIELONY

Dźwięk Beep+, Beep

0- włączone  
1 - wyłączone  
Zatwierdź [#]

Kolor podświetlenia klawiatury  
ZIELONY → BIAŁY

Dźwięk Beep+

Powrót podświetlenia klawiatury do trybu podstawowego

Dźwięk Beep, Beep+

- Ustawienie wartości ,0' ustali dźwięk klawiatury po każdym przyciśnięciu jakiegokolwiek przycisku.
- Ustawienie wartości ,1' wyłączy dźwięki klawiatury a każde przyciśnięcie jest potwierdzone krótkim błyskiem podświetlenia klawiatury.

# Programowanie stacji bramowej c.d.

Wprowadź kod administratora  
Domyślnie [ 1 2 3 4 ] +[#]

Kolor podświetlenia  
klawiatyury  
BIAŁY

Dźwięk Beep+, Beep

## 7. Reset wszystkich kodów

Wprowadź kod funkcji  
**06+#**

Kolor podświetlenia klawiatyury  
ZIELONY

Dźwięk Beep+, Beep

Wprowadź ciąg cyfr  
1234  
**Zatwierdź [#]**

Kolor podświetlenia klawiatyury  
ZIELONY → BIAŁY

Dźwięk Beep+

## 8. Ustalenie działania klawiszy \* #

Wprowadź kod funkcji  
**07+#**

Kolor podświetlenia klawiatyury  
ZIELONY

Dźwięk Beep+, Beep

0- normalne  
1 - odwrócone  
**Zatwierdź**

Kolor podświetlenia klawiatyury  
ZIELONY → BIAŁY

Dźwięk Beep+

- Po wybraniu klawisza \* (gwiazdka) opuszczasz tryb programowania. Głośnik generuje dźwięk i klawiatura podświetla się na kolor trybu czuwania.
- Jeżeli w ciągu 10 sekund nie zostanie wciśnięty żaden klawisz, system opuści tryb programowania automatycznie.
- W przypadku wprowadzenia błędnej komendy, urządzenie wygeneruje dźwięk a klawiatura podświetli się kolorem czerwonym.

Powrót podświetlenia klawiatyury do trybu podstawowego

Dźwięk Beep, Beep+

- Wybierając tę opcję usuwasz wszystkie zapisane kody użytkowników.

- Kod administratora zostaje przywrócony do wartości fabrycznej **1234**

- Ustawienie wartości ,0' określa działanie klawiszy :

# - zatwierdź opcję

\* - wyjdź / opuść funkcję

- Ustawienie wartości ,1' określa działanie klawiszy :

\* - zatwierdź opcję

# - wyjdź / opuść funkcję

# Programowanie stacji bramowej c.d.

Wprowadź kod administratora  
Domyślnie [ 1 2 3 4 ] +[#]

Kolor podświetlenia  
klawiatury  
BIAŁY

Dźwięk Beep+, Beep

## 9. Dźwięk wywołania w stacji bramowej (fabrycznie włączony)

Wprowadź kod funkcji  
**08+#**

Kolor podświetlenia klawiatury  
ZIELONY

Dźwięk Beep+, Beep

## 10. Głośność komunikatu głosowego / dzwonka w stacji bramowej

Wprowadź kod funkcji  
**09+#**

Kolor podświetlenia klawiatury  
ZIELONY

Dźwięk Beep+, Beep

0 - dźwięk systemowy  
1-2 - komunikaty głosowe  
**Zatwierdź #**

Kolor podświetlenia klawiatury  
ZIELONY → BIAŁY

Dźwięk Beep+

Wybierz głośność  
0-9  
**Zatwierdź #**

Kolor podświetlenia klawiatury  
ZIELONY → BIAŁY

Dźwięk Beep+

### Ustawienie wartości określa wybór:

- 0-Dźwięki systemowe (domyślnie)
- 1-Komunikat głosowy język angielski
- 2-Komunikat głosowy język polski

- Po wybraniu klawisza **\*** (gwiazdka) opuszczasz tryb programowania. Głośnik generuje dźwięk i klawiatura podświetla się na kolor trybu czuwania  
- Jeżeli w ciągu 10 sekund nie zostanie wciśnięty żaden klawisz, system sam opuści tryb programowania.  
W przypadku wprowadzenia błędnej komendy, urządzenie wygeneruje dźwięk a klawiatura podświetli się kolorem czerwonym.

Ustalasz głośność komunikatu lub dźwięków systemowych dla stacji bramowych z ruchomą klawiaturą.

- 0 - Dźwięki wyłączone
- 9 - Maksymalna głośność

**DOMYŚLNA WARTOŚĆ - 3**

Powrót podświetlenia  
klawiatury do trybu  
podstawowego

Dźwięk Beep, Beep+



# Programowanie stacji bramowej c.d.

Wprowadź kod administratora  
Domyślnie [ 1 2 3 4 ] +[#]

Kolor podświetlenia  
klawiatury  
BIAŁY

Dźwięk Beep+, Beep

## 11. Ustawienie czułość mikrofonu (fabrycznie 7)

Wprowadź kod funkcji  
**10+#**

Kolor podświetlenia klawiatury  
ZIELONY

Dźwięk Beep+, Beep

Wybierz czułość 0-9

Zatwierdź [#]

Kolor podświetlenia klawiatury  
ZIELONY → BIAŁY

Dźwięk Beep+

## 12. Regulacja głośności głośnika (fabrycznie 4)

Wprowadź kod funkcji  
**11+#**

Kolor podświetlenia klawiatury  
ZIELONY

Dźwięk Beep+, Beep

Wybierz głośność 0-9

Zatwierdź

Kolor podświetlenia klawiatury  
ZIELONY → BIAŁY

Dźwięk Beep+

- Po wybraniu klawisza \* (gwiazdka) opuszczasz tryb programowania. Głośnik generuje dźwięk i klawiatura podświetla się na kolor trybu czuwania.
- Jeżeli w ciągu 10 sekund nie zostanie wciśnięty żaden klawisz, system opuści tryb programowania automatycznie.
- W przypadku wprowadzenia błędnej komendy, urządzenie wygeneruje dźwięk a klawiatura podświetli się kolorem czerwonym.

Powrót podświetlenia klawiatury do trybu podstawowego

Dźwięk Beep, Beep+

Możesz też ustawić głośność podczas prowadzenia rozmowy.  
Aby tego dokonać, wprowadź kod administratora podczas rozmowy

OPIS REGULACJI: Przyciskaj przycisk aż do uzyskania żądanej wartości

CZUŁOŚĆ MIKROFONU: 1 - głośniej (+) / 4 - ciszej (-)

GŁOŚNOŚĆ ROZMOWY: 3 - głośniej (+) / 6 - ciszej (-)

# Programowanie stacji bramowej c.d.

Wprowadź kod administratora  
Domyślnie [ 1 2 3 4 ] +[#]

Kolor podświetlenia  
klawiatury  
BIAŁY

Dźwięk Beep+, Beep

## 13. Ustaw adres stacji bramowej (fabrycznie 0)

Wprowadź kod funkcji  
**12+#**

Kolor podświetlenia klawiatury  
ZIELONY

Dźwięk Beep+, Beep

Wpisz cyfrę od  
0-3  
Zatwierdź [#]

Kolor podświetlenia klawiatury  
ZIELONY → BIAŁY

Dźwięk Beep+

## 14. Ustawienie oświetlenia nocnego (fabrycznie 4)

Wprowadź kod funkcji  
**13+#**

Kolor podświetlenia klawiatury  
ZIELONY

Dźwięk Beep+, Beep

Wprowadź wartość  
0-5  
Zatwierdź [#]

Kolor podświetlenia klawiatury  
ZIELONY → BIAŁY

Dźwięk Beep+

- Po wybraniu klawisza **\*** (gwiazdka) opuszczasz tryb programowania. Głośnik generuje dźwięk i klawiatura podświetla się na kolor trybu czuwania.
- Jeżeli w ciągu 10 sekund nie zostanie wciśnięty żaden klawisz, system opuści tryb programowania automatycznie.
- W przypadku wprowadzenia błędnej komendy, urządzenie wygeneruje dźwięk a klawiatura podświetli się kolorem czerwonym.

Powrót podświetlenia  
klawiatury do trybu  
podstawowego

Dźwięk Beep, Beep+

### ADRES STACJI BRAMOWEJ:

Jeżeli do jednego lokalu połączona jest więcej niż jedna stacja bramowa, każda powinna mieć inny adres

**0 = adres stacji bramowej 1**

**1 = adres stacji bramowej 2**

**2 = adres stacji bramowej 3**

**3 = adres stacji bramowej 4**

Intensywność oświetlenia  
nocnego ustalona zostaje  
przez wpisanie  
odpowiedniej wartości  
w zakresie 0-5

Im wyższa wartość tym  
bardziej intensywne  
podświetlenie

# Programowanie stacji bramowej c.d.

Wprowadź kod administratora  
Domyślnie [ 1 2 3 4 ] +[#]

Kolor podświetlenia  
klawiatury  
BIAŁY

Dźwięk Beep+, Beep

## 15. Kod jednorazowy dla wejścia nr 1

Wprowadź kod funkcji  
**18+#**

Kolor podświetlenia klawiatury  
ZIELONY

Dźwięk Beep+, Beep

## 16. Kod jednorazowy dla wejścia nr 2

Wprowadź kod funkcji  
**19+#**

Kolor podświetlenia klawiatury  
ZIELONY

Dźwięk Beep+, Beep

Wprowadź kod dostępu  
1-12 cyfr (np. 1345)

Zatwierdź [#]

Kolor podświetlenia klawiatury  
ZIELONY → BIAŁY

Dźwięk Beep+

Wprowadź kod dostępu  
1-12 cyfr (np. 2580)

Zatwierdź [#]

Kolor podświetlenia klawiatury  
ZIELONY → BIAŁY

Dźwięk Beep+

- Po wybraniu klawisza **\*** (gwiazdka) opuszczasz tryb programowania. Głośnik generuje dźwięk i klawiatura podświetla się na kolor trybu czuwania.
- Jeżeli w ciągu 10 sekund nie zostanie wciśnięty żaden klawisz, system opuści tryb programowania automatycznie.
- W przypadku wprowadzenia błędnej komendy, urządzenie wygeneruje dźwięk a klawiatura podświetli się kolorem czerwonym.

Powrót podświetlenia  
klawiatury do trybu  
podstawowego

Dźwięk Beep, Beep+

- Kod jednorazowy jak wskazuje jego nazwa może być użyty wejścia na posesję tylko jeden raz. Po otwarciu rygla za pomocą takiego kodu zostaje on wykasowany z pamięci w ciągu 60 sekund od jego wykorzystania.

- Wprowadzenie kodu dłuższego niż 12 cyfr powoduje wyzerowanie wprowadzania (seria krótkich dźwięków). Wprowadź kod od nowa.

- Kod jednorazowy musi być różny od kodu administratora oraz kodów użytkowników.

# Programowanie stacji bramowej c.d.

Wprowadź kod administratora  
Domyślnie [ 1 2 3 4 ] +[#] )

Kolor podświetlenia  
klawiatury  
BIAŁY

Dźwięk Beep+, Beep

## 17. Kod dostępu dla wejścia 1 (maks. 40 kodów)

Wprowadź kod funkcji  
W ZAKRESIE 20-59  
np. 20+#

Kolor podświetlenia klawiatury  
ZIELONY

Dźwięk Beep+, Beep

## 18. Kod dostępu dla wejścia 2 (maks. 40 kodów)

Wprowadź kod funkcji  
W ZAKRESIE 60-99  
np. 62+#

Kolor podświetlenia klawiatury  
ZIELONY

Dźwięk Beep+, Beep

Wprowadź kod dostępu  
1-12 cyfr (np. 1401)  
Zatwierdź [#]

Kolor podświetlenia klawiatury  
ZIELONY → BIAŁY

Dźwięk Beep+

Wprowadź kod dostępu  
1-12 cyfr (np. 1902)  
Zatwierdź [#]

Kolor podświetlenia klawiatury  
ZIELONY → BIAŁY

Dźwięk Beep+

- Po wybraniu klawisza **\*** (gwiazdka) opuszczasz tryb programowania. Głośnik generuje dźwięk i klawiatura podświetla się na kolor trybu czuwania.
- Jeżeli w ciągu 10 sekund nie zostanie wciśnięty żaden klawisz, system opuści tryb programowania automatycznie.
- W przypadku wprowadzenia błędnej komendy, urządzenie wygeneruje dźwięk a klawiatura podświetli się kolorem czerwonym.

Powrót podświetlenia klawiatury do trybu podstawowego

Dźwięk Beep, Beep+

- **Kod dostępu dla grupy użytkowników 1 jest przypisany do wejścia nr 1**
- **Kod dostępu dla grupy użytkowników 2 jest przypisany do wejścia nr 2 i to wejście otwiera** (sterowanie drugim wejściem przez moduł B5 )

- Możesz wprowadzić maksymalnie 40 kodów dla każdej grupy użytkowników.

- Wprowadzenie kodu dłuższego niż 12 cyfr powoduje wyzerowanie wprowadzania (seria krótkich dźwięków). Wprowadź kod od nowa.

- Kody muszą być różne od kodu administratora oraz kodów jednorazowych.

# Programowanie stacji bramowej c.d.

Wprowadź kod administratora  
Domyślnie [ 1 2 3 4 ] +[#] )

Kolor podświetlenia  
klawiatury  
BIAŁY

Dźwięk Beep+, Beep

## 19. Tryb pracy (fabrycznie: 1- jednolokatorski)

Wprowadź kod funkcji  
**100+#**

Kolor podświetlenia klawiatury  
ZIELONY

Dźwięk Beep+, Beep

Wprowadź **0** : wielolokatorski  
Wprowadź **1** : jednolokatorski

Zatwierdź [#]

Kolor podświetlenia klawiatury  
ZIELONY → BIAŁY

Dźwięk Beep+

## 20. Ustawienie adresu lokalu dla stacji bramowej (fabrycznie: 00)

Wprowadź kod funkcji  
**101+#**

Kolor podświetlenia klawiatury  
ZIELONY

Dźwięk Beep+, Beep

Wpisz cyfry od 00-31 (np. 02)

Zatwierdź [#]

Kolor podświetlenia klawiatury  
ZIELONY → BIAŁY

Dźwięk Beep+

- Po wybraniu klawisza **\*** (gwiazdka) opuszczasz tryb programowania. Głośnik generuje dźwięk i klawiatura podświetla się na kolor trybu czuwania.  
- Jeżeli w ciągu 10 sekund nie zostanie wciśnięty żaden klawisz, system opuści tryb programowania automatycznie.  
- W przypadku wprowadzenia błędnej komendy, urządzenie wygeneruje dźwięk a klawiatura podświetli się kolorem czerwonym.

Powrót podświetlenia  
klawiatury do trybu  
podstawowego

Dźwięk Beep, Beep+

Ustawianie trybu pracy :

### **0 : wielolokatorski**

Systemy wielorodzinne, ustal konkretny numer przycisku wywołania, który będzie dzwonił do wybranego lokalu.

### **1: Jednolokatorski.**

Wywołanie dla jednego lokalu. Wzbudzi wszystkie urządzenia wewnętrzne o adresie 00-12

W trybie jednolokatorskim wybierz adres 00 dla pierwszego monitora. Kolejne adresuj dowolnie w zakresie do 12.

W trybie wielolokatorskim wybierz konkretny adres monitora z zakresu **00-31**

# Programowanie stacji bramowej c.d.

Wprowadź kod administratora  
Domyślnie [ 1 2 3 4 ] +[#]

Kolor podświetlenia  
klawiatury  
BIAŁY

Dźwięk Beep+, Beep

## 21. Kolor podświetlenia klawiatury ( fabrycznie 0 )

Wprowadź kod funkcji  
**102+#**

Kolor podświetlenia klawiatury  
ZIELONY

Dźwięk Beep+, Beep

## 22. Czułość klawiatury (fabrycznie 3 )

Wprowadź kod funkcji  
**103+#**

Kolor podświetlenia klawiatury  
ŻÓŁTY

Dźwięk Beep+, Beep

Wprowadź wartość  
0 - 2  
Zatwierdź [#]

Kolor podświetlenia klawiatury  
ZIELONY → BIAŁY

Dźwięk Beep+

Wybierz czułość 0-5  
Zatwierdź [#]

Kolor podświetlenia klawiatury  
ZIELONY → BIAŁY

Dźwięk Beep+

### Ustawienie wartości na, 0'

Tryb czuwania - niebieskie  
Nawiązywanie połączenia - intensywnie migające niebieskie.  
Rozmowa - powolnie migające niebieskie.  
Zwolnienie elektrozaczeput - zielone

### Ustawienie wartości na, 1'

Tryb czuwania - zielone  
Nawiązywanie połączenia - intensywnie migające zielone.  
Rozmowa - powolnie migające zielone.  
Zwolnienie elektrozaczeput - niebieskie

### Ustawienie wartości na, 2'

Tryb czuwania - niebieskie  
Nawiązywanie połączenia - żółte  
Rozmowa - czerwone  
Zwolnienie elektrozaczeput - zielone

Powrót podświetlenia  
klawiatury do trybu  
podstawowego

Dźwięk Beep+, Beep

- Po wybraniu klawisza **\*** (gwiazdka) opuszczasz tryb programowania. Głośnik generuje dźwięk i klawiatura podświetla się na kolor trybu czuwania.
- Jeżeli w ciągu 10 sekund nie zostanie wciśnięty żaden klawisz, system opuści tryb programowania automatycznie.
- W przypadku wprowadzenia błędnej komendy, urządzenie wygeneruje dźwięk a klawiatura podświetli się kolorem czerwonym.

### WAŻNE!

Większa wartość oznacza |mniejszą czułość .

**5- najniższa czułość**

**0 - najwyższa czułość**

### Przywracanie do ustawień fabrycznych

- Wyłącz zasilanie stacji bramowej.
- Włącz zasilanie, podświetlenie klawiatury mignie 2 razy i zaświeci na stałe w kolorze niebieskim, jeden długi dźwięk.
- Naciśnij przycisk wywołania do czasu usłyszenia długiego i krótkiego dźwięku (ok. 3 sekundy)
- Naciśnij ponownie przycisk wywołania do czasu usłyszenia długiego i krótkiego dźwięku (ok. 3 sekundy)
- Naciśnij po raz trzeci przycisk wywołania do czasu usłyszenia długiego dźwięku, podświetlenie klawiatury zmieni kolor na zielony.
- Stacja bramowa została przywrócona do ustawień fabrycznych po 15s.

# Interkom

Możesz wykonywać połączenia wewnętrzne w ramach jednego lokatora, gdy system zostaje rozbudowany o dodatkowe monitory lub unifony. System DUO uwzględnia dwa rodzaje takich połączeń zależnie od sposobu adresowania.

## 1. Interkom wewnętrzny, nieadresowany

Aby realizować tego rodzaju połączenie należy ustawić jednakowy adres na wszystkich monitorach i unifonach. Maksymalna ilość urządzeń wewnętrznych dla tego rodzaju połączenia to 4.

Dodatkowo określ ich działanie: Pierwszy monitor - **MASTER**, kolejne 3 - **SLAVE1 / SLAVE2 / SLAVE3**

Połączenie realizowane jest na wszystkie jednocześnie.

Odebrana rozmowa wygasza pozostałe monitory.



## 2. Połączenie zewnętrzne - interkom adresowany

Ten rodzaj połączenia interkomowego jest dostępny dla systemów jednoabonentowych z wieloma urządzeniami wewnętrznymi, których adresy są różne. Maksymalnie możesz zastosować 13 monitorów lub unifonów w jednym lokalu.

Adresując je w zakresie od **00-12** uzyskasz funkcję interkomu pomiędzy wybranymi monitorami w lokalu.

Pierwszy monitor musi mieć adres **00**



Podczas wywołania ze stacji bramowej obraz z kamery wyświetli się automatycznie tylko na pierwszym monitorze. Pozostałe monitory wyemitują sygnał gongu, po podjęciu rozmowy na którymkolwiek z nich pojawi się obraz z kamery umożliwiając komunikację ze stacją bramową.?



## Podłączenie rygla

Rodzaj zastosowanego elektrozaczełu wpływa na ustawienie zwerek. Zwróć uwagę aby ich ustawienie było dostosowane do instalacji.

Rodzaj użytego elektrozaczełu należy określić i zapisać w zaawansowanych ustawieniach monitora lub stacji bramowej

### STACJA BRAMOWA

- W przypadku zastosowania zwykłego elektrozaczełu wpisz w panelu ustawień **kod 0** (ustawienie domyślne)
- W przypadku zastosowania elektrozaczełu rewersyjnego należy wprowadzić **kod 1**

### MONITOR

- W przypadku zastosowania zwykłego elektrozaczełu wpisz w panelu ustawień zaawansowanych **kod 8010**
- W przypadku zastosowania elektrozaczełu rewersyjnego należy wprowadzić **kod 8011**

*Jeżeli w monitorze i panelu zewnętrznym zastosowano różne ustawienia, obowiązuje ostatnio wprowadzona zmiana.*

Poniższe schematy przedstawiają różne sposoby podłączenia rygla do stacji bramowej i jego konfigurację zależnie od sposobu zasilania

- **W funkcjach systemowych monitora i/lub stacji bramowej ustaw zastosowanie rygla zwykłego.**
- **Otwarcie wejścia za pomocą dodatkowego przycisku nie jest objęte ustawionym czasem otwarcia.**

### METODA I

Rygiel zwykły (wyzwalany napięciem), zasilany wewnątrz z zasilacza systemowego. Ta metoda podłączenia możliwa jest tylko przy zastosowaniu elektrozaczełu niskoprądowego o napięciu **12V** i poborze prądu maks. **300mA**

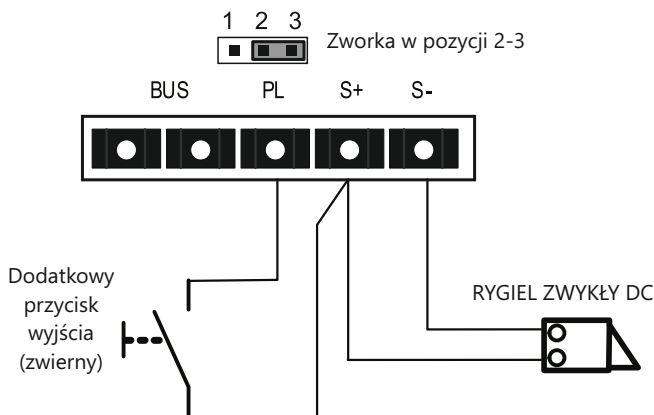

## METODA II

Rygiel zwykły (wyzwalany napięciem), zasilany zewnątrz z dodatkowego zasilacza. Ta metoda podłączenia umożliwia zastosowanie dowolnego elektrozaczeptu o parametrach nieprzekraczających 24V/3A AC/DC

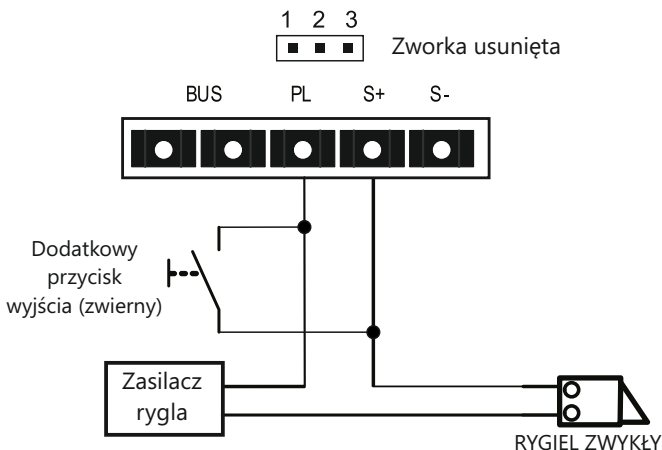

## METODA III

Rygiel rewersyjny (wyzwalany brakiem napięcia), zasilany zewnątrz z dodatkowego zasilacza. Ta metoda podłączenia umożliwia zastosowanie dowolnego elektrozaczeptu o parametrach nieprzekraczających 24V/3A AC/DC

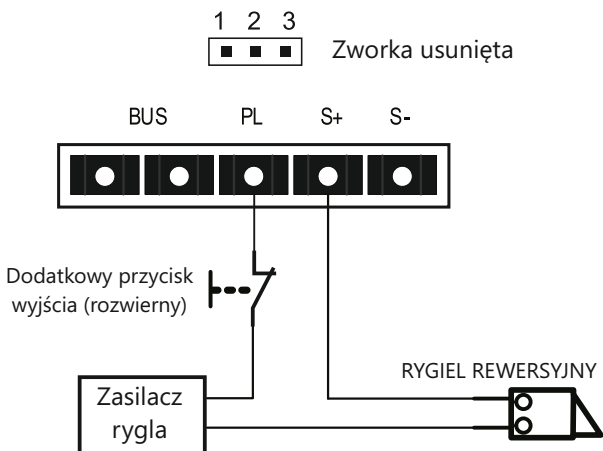

**WAŻNE!** Do obsługi drugiego, dodatkowego elektrozaczeptu niezbędne jest zastosowanie modułu B5

## Podstawowy schemat podłączenia systemu 1 stacja bramowa + 1 monitor

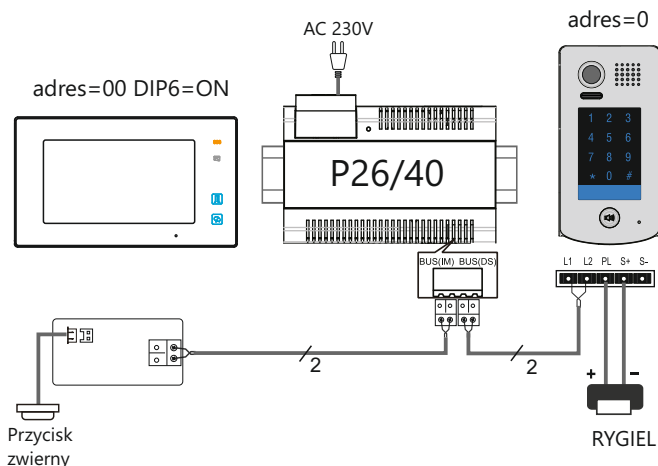

## Rozbudowa systemu o dodatkowe stacje bramowe za pomocą modułu M-SM4

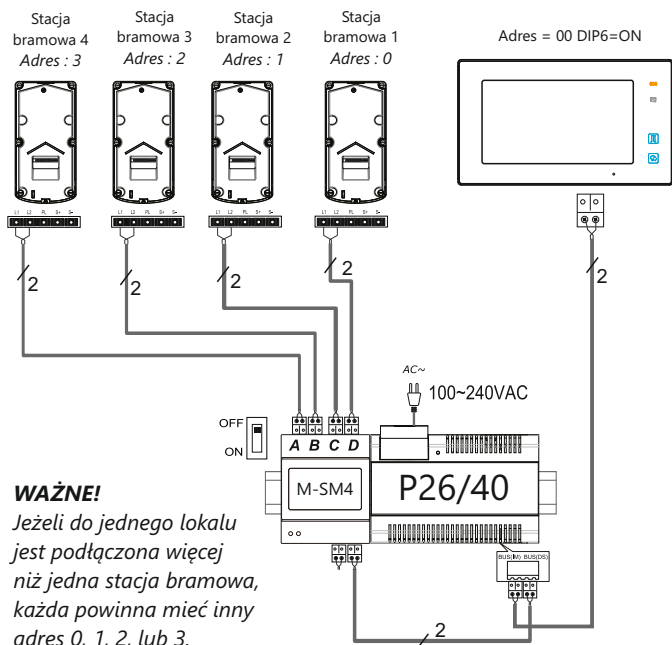

### WAŻNE!

*Jeżeli do jednego lokalu jest podłączona więcej niż jedna stacja bramowa, każda powinna mieć inny adres 0, 1, 2, lub 3.*

## Schemat rozbudowy systemu o dodatkowe monitory

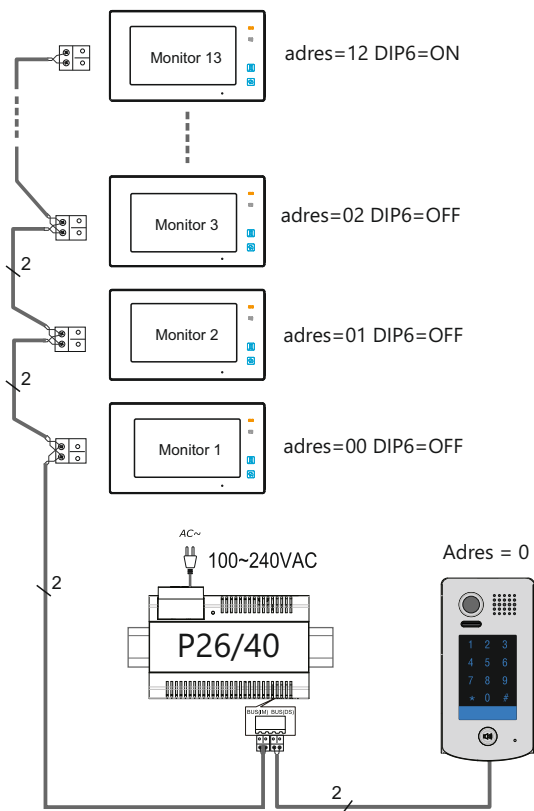

### WAŻNE!

Jeżeli w jednym lokalu znajduje się więcej niż jeden monitor, ustaw adres pierwszego na [0] a kolejne adresuj od 1-12. To ustawienie umożliwi komunikowanie się z wybranym monitorem w systemie. (**Interkom adresowany**)

Ustawienie jednakowego adresu na wszystkich urządzeniach wewnętrznych umożliwi korzystanie z funkcji **interkomu wewnętrznego**, po wywołaniu dzwonią wszystkie monitory.

Pierwszy monitor - MASTER => kolejne 3-SLAVE

Na ostatnim monitorze w linii ustaw przełącznik DIP6 w poz. ON, pozostałych na OFF

## Schemat rozbudowy systemu o dodatkowe monitory za pomocą modułu M-SM4

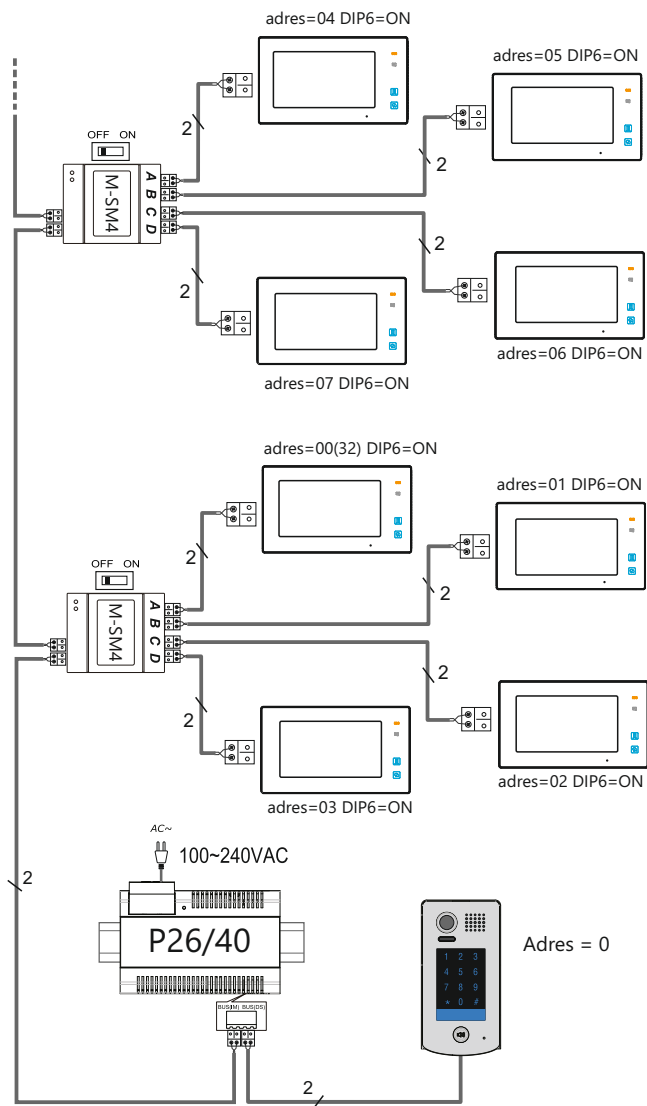

## Schemat rozbudowy systemu o dodatkowe monitory za pomocą modułu M-SM4

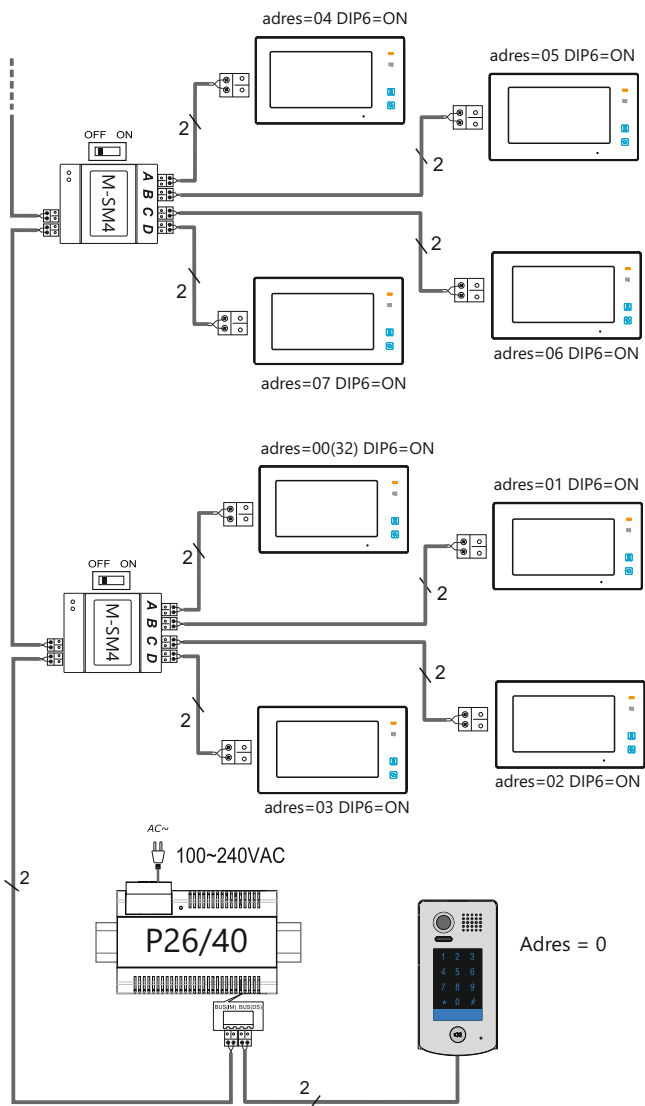

## Okablowanie

Odległość przesyłania sygnału w systemie VIDOS DUO jest ograniczona. Zastosowane okablowanie ma znaczący wpływ na maksymalną odległość instalacji.

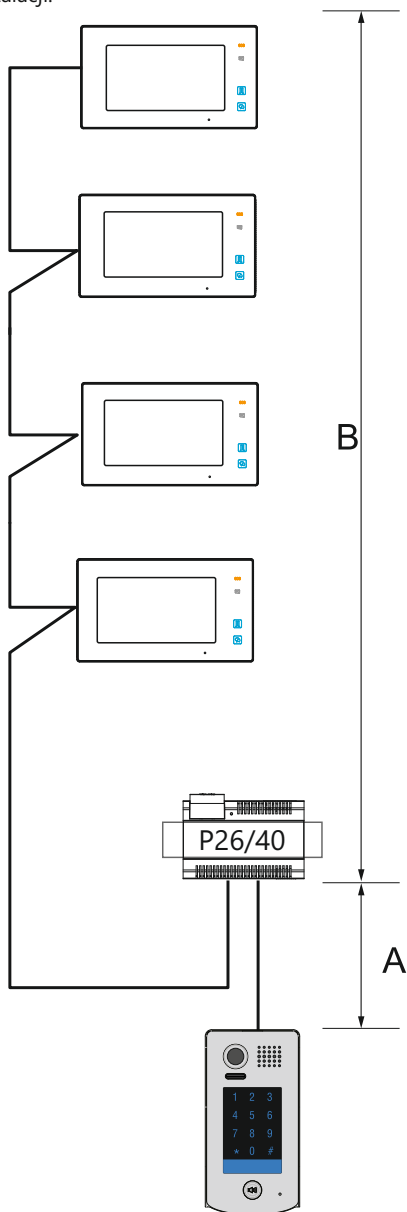

## Dobór okablowania c.d.

oniższa tabela przedstawia sugerowany dobór okablowania.

Rodzaj i przekrój przewodu =>> odległość

Rodzaj przewodu	A	B	B
		Ilość monitorów $\leq 2$	Ilość monitorów $\leq 16$
<b>2 x 0.75mm<sup>2</sup></b>	60	100	40
<b>2 x 1 mm<sup>2</sup></b>	80	120	60

Do instalacji systemu DUO zalecamy zastosowanie przewodu typu **YTKSY** pamiętając o dobraniu odpowiednich przekrojów wg. tabeli powyżej. Dopuszczalna jest również instalacja przy wykorzystaniu przewodu skręconego typu 'UTP' (nieekranowanego) na małych odległościach, sygnał puszczać jedną parą.



## Okablowanie systemu, w którym wykorzystano moduł M-SM4

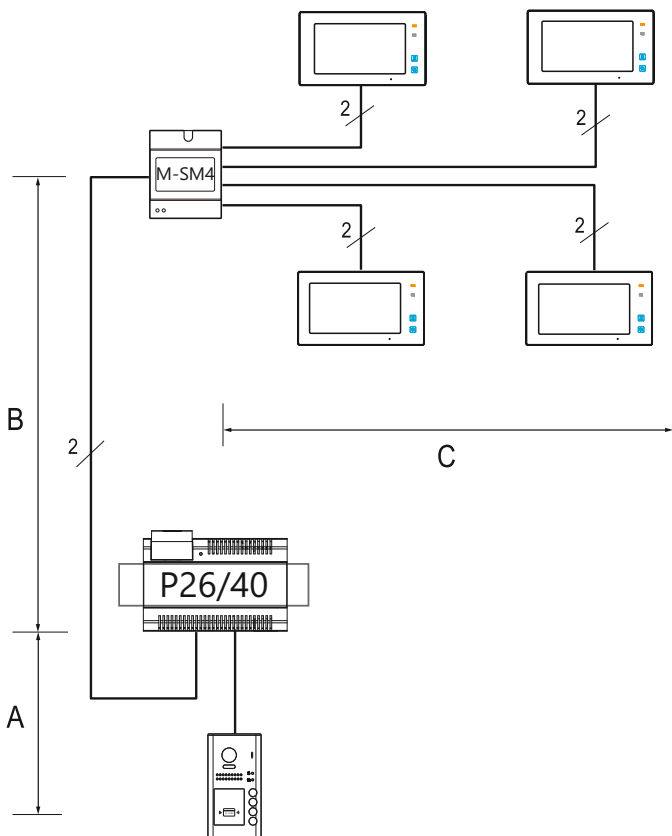

Rodzaj przewodu	A	B	C
$2 \times 0.75\text{mm}^2$	60	60	30
$2 \times 1 \text{ mm}^2$	80	80	40

Do instalacji systemu DUO zalecamy zastosowanie przewodu typu **YTKSY** pamiętając o dobraniu odpowiednich przekrojów wg. tabeli powyżej. Dopuszczalna jest również instalacja przy wykorzystaniu przewodu skręconego typu 'UTP' (nieekranowanego) na małych odległościach, sygnał puszczać jedną parą.

## Dane techniczne

<b>Stacja bramowa</b>	<b>S1301D</b>	<b>S1401D</b>
Zasilanie	24V DC	
Zasilanie elektrozaczepek	12V DC max.250mA	
Pobór mocy	0,96W czuwanie / 3,84W praca	
Wyjścia przekaźnikowe	1 lub 2 z modulem B5	
Typ kamery	CMOS 1/2,7" fisheye	
Rozdzielczość	2.0 Mpix	
Maks. obciążenie styków przekaźnika	6A	
Kąt widzenia obiektywu	170° w poziomie	
Sposób montażu	natynkowy	podtynkowy
Zakres temperatur pracy	-20 °C ~ +55 °C	
Stopień ochrony	IP54	
Okablowanie	2 żyły bez polaryzacji	
Wymiary zewnętrzne	182x93x44mm	220x120x50mm

# KARTA GWARANCYJNA

Nazwa i model urządzenia: **STACJA BRAMOWA**

S1301D

S1401D

.....  
*Data sprzedaży*

*Pieczęć i podpis sprzedawcy w punkcie sprzedaży*

# KARTA GWARANCYJNA

1. Firma Wena udziela gwarancji na zakupione produkty na okres 24 miesięcy od daty zakupu, umieszczonej na niniejszej Karcie Gwarancyjnej i dokumencie zakupu.
2. Usterki produktu ujawnione w okresie gwarancji będą usuwane bezpłatnie w ciągu 21 dni roboczych od daty przyjęcia produktu do punktu serwisowego.
3. Użytkownikowi przysługuje prawo wymiany produktu na nowy, jeżeli:
  - w okresie gwarancji wykonano cztery istotne naprawy, a produkt nadal wykazuje usterki;
  - po stwierdzeniu, że wystąpiła usterka niemożliwa do usunięcia. Przy wymianie produktu na nowy potrąca się równowartość brakujących lub uszkodzonych przez Użytkownika elementów (także opakowania) i koszt ich wymiany
4. Użytkownik dostarcza uszkodzony sprzęt na własny koszt do punktu serwisowego
5. Gwarancja nie obejmuje obniżania się jakości urządzenia spowodowanego normalnym procesem zużycia i poniższych przypadków:
  - niewłaściwym lub niezgodnym z instrukcją obsługi użytkowaniem produktu;
  - użytkowaniem lub pozostawieniem produktu w nieodpowiednich warunkach (nadmierna wilgotność, zbyt wysoka lub niska temperatura, nasłonecznienie itp.) odmiennych warunków konserwacji i eksploatacji zamieszczonych w instrukcji obsługi produktu;
  - uszkodzeń mechanicznych, chemicznych, termicznych;
  - uszkodzeń spowodowanych działaniem sił zewnętrznych np. przepięcia w sieci elektrycznej, wyładowania atmosferyczne, powódź, pożar;
  - uszkodzenie powstałe na skutek niewłaściwego zainstalowania urządzenia niewłaściwego przechowywania urządzenia lub napraw wykonanych przez osoby nieupoważnione;
  - uszkodzenie powstałe na skutek podłączenia niewłaściwego napięcia.
6. Gwarancja straci ważność w skutek:
  - zerwania lub uszkodzenia plomb gwarancyjnych;
  - podłączenia dodatkowego wyposażenia, innego niż zalecane przez producenta produktu;
  - przeróbek i zmian konstrukcyjnych produktu oraz napraw wykonanych poza punktem serwisu Wena;
  - Karta gwarancyjna lub numery seryjne zostały zmienione, zamazane lub zatarte;
7. Karta Gwarancyjna jest ważna tylko z wpisaną datą sprzedaży potwierdzonymi pieczęcią i podpisem sprzedawcy.
8. Warunkiem wykonania naprawy jest dostarczenie towaru z niniejszą Kartą Gwarancyjną oraz dowodem zakupu.
9. Punkt serwisowy:

**Firma Handlowa Wena**  
**Al. Jerozolimskie 311**  
**05-816 Reguły/ k. Warszawy**  
**tel. 22 8370286; 22 8174008**  
**e-mail: [biuro@vidos.pl](mailto:biuro@vidos.pl)**  
**[www.vidos.pl](http://www.vidos.pl)**



**V I D O S**

Firma Handlowa Wena  
Al. Jerozolimskie 311  
05-816 Reguły/ k. Warszawy  
tel. 22 8370286; 22 8174008  
e-mail: [biuro@vidos.pl](mailto:biuro@vidos.pl)  
[www.vidos.pl](http://www.vidos.pl)